

Schnitt A-A

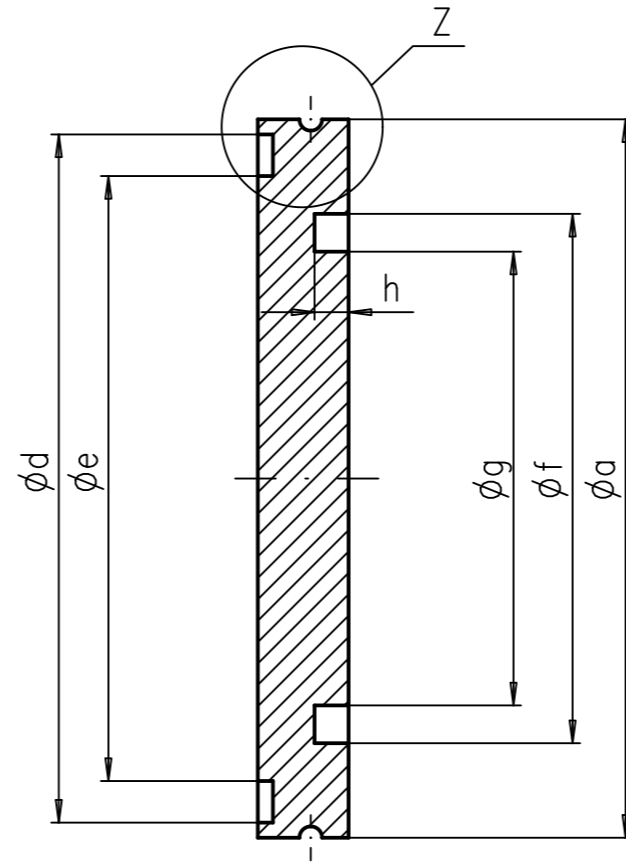

Einzelheit Z 5:1

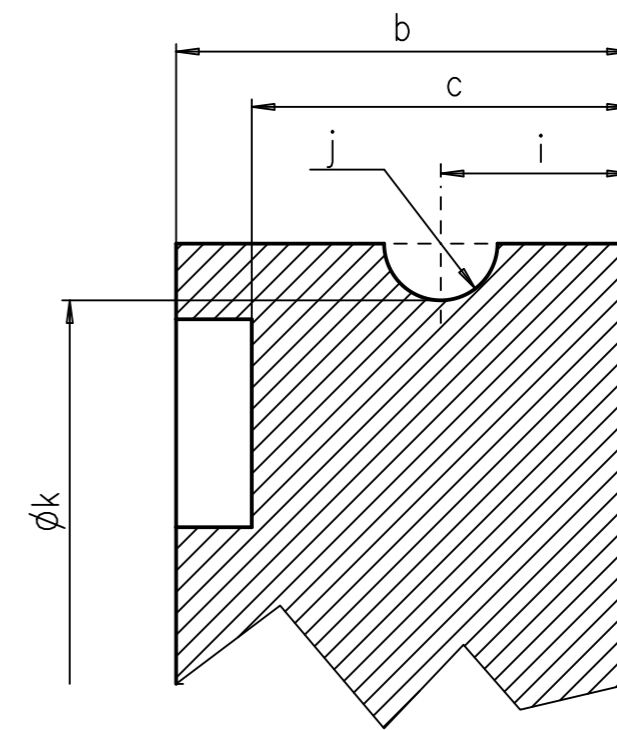

DN	a	b	c	d	e	f	g	h	i	j	k
63	95	12	10	91	80	70	60	4,5	5	R1,5	92
80	110	12	10	106	95	83	73	4,5	5	R1,5	107
100	130	12	10	126	115	102	92	4,5	5	R1,5	127
160	180	12	10	176	165	153	143	4,5	5	R2,5	175
200	240	12	10	236	225	213	203	4,5	5	R2,5	235
250	290	12	10	286	275	261	251	4,5	5	R2,5	285
320	370	17	15	366	355	318	308	4,5	7,5	R2,5	365
400	450	17	15	446	435	400	390	4,5	7,5	R4	442
500	550	17	15	546	535	501	491	4,5	7,5	R4	542
630	690	22	20	686	660	651	641	4,5	10	R5	680

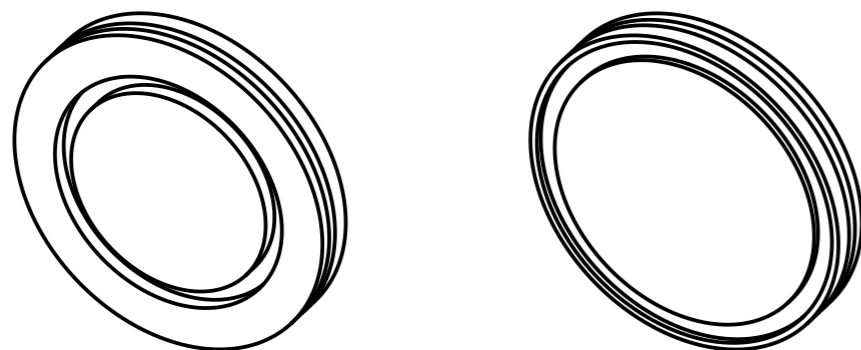

Maße entsprechen DIN 28404

		Weitergabe sowie Vervielfältigung dieses Dokuments, Verwertung und Mitteilung seines Inhalts sind verboten, soweit nicht ausdrücklich gestattet. Zuwiderhandlungen verpflichten zu Schadenersatz. Alle Rechte für den Fall der Patent-, Gebrauchsmuster- oder Geschmacks-mustereintragung vorbehalten.	
		Zeichnungsname Blindflansche	
		Zeichnungsnummer 000001-00-00-9	
Maßstab 1:1(1:2) (5:1)		Datum 10.02.16	
Name MH		Gez. 10.02.16	
Name Dirk Neubauer		Gepr. 10.02.16	
Name Dirk Neubauer		Frei. 10.02.16	