

a = Anzahl Sechskantschrauben ISO 4017
 b = Anzahl Unterlegscheiben DIN 125
 c = Anzahl Sechskantmutter ISO 4032

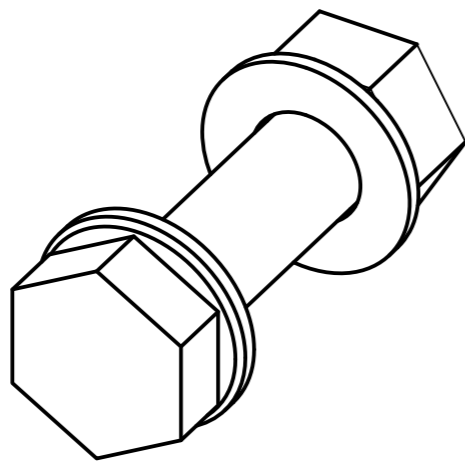
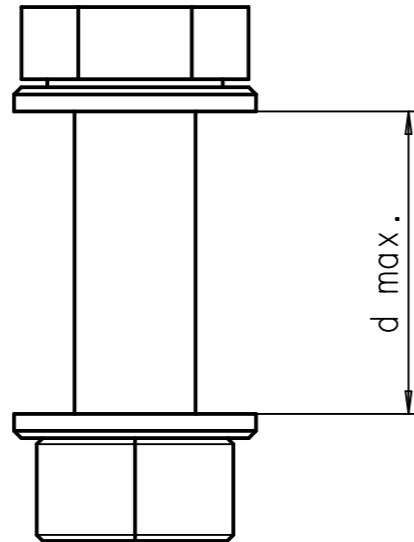

	a	b	c	d
Schraubensatz 6-Kant_M4x12_CF_16	6	12	6	7,2
Schraubensatz 6-Kant_M4x16_CF_16	6	12	6	11,2
Schraubensatz 6-Kant_M4x20_CF_16	6	12	6	15,2
Schraubensatz 6-Kant_M6x20_CF_40	6	12	6	11,6
Schraubensatz 6-Kant_M6x25_CF_40	6	12	6	16,6
Schraubensatz 6-Kant_M6x35_CF_40	6	12	6	26,6
Schraubensatz 6-Kant_M8x30_CF_63	8	16	8	20
Schraubensatz 6-Kant_M8x30_CF_100	16	32	16	20
Schraubensatz 6-Kant_M8x35_CF_160	20	40	20	25
Schraubensatz 6-Kant_M8x35_CF_200	24	48	24	25
Schraubensatz 6-Kant_M8x40_CF_63	8	16	8	30
Schraubensatz 6-Kant_M8x45_CF_63	8	16	8	35
Schraubensatz 6-Kant_M8x45_CF_100	16	32	16	35
Schraubensatz 6-Kant_M8x50_CF_100	16	32	16	40
Schraubensatz 6-Kant_M8x50_CF_160	20	40	20	40
Schraubensatz 6-Kant_M8x55_CF_160	20	40	20	45
Schraubensatz 6-Kant_M8x55_CF_200	24	48	24	45
Schraubensatz 6-Kant_M8x60_CF_200	24	48	24	50

		Weitergabe sowie Vervielfältigung dieses Dokuments, Verwertung und Mitteilung seines Inhalts sind verboten, soweit nicht ausdrücklich gestattet. Zuwiderhandlungen verpflichten zu Schadenersatz. Alle Rechte für den Fall der Patent-, Gebrauchsmuster- oder Geschmacks-mustereintragung vorbehalten.
Maßstab 2:1		Zeichnungsname Schraubensatz 6-Kant
Datum 09.07.16	Name MH	Zeichnungsnummer CF
Gepr. 09.07.16	Dirk Neubauer	Zeichnungsnummer 000062-00-00-9
Frei. 09.07.16	Dirk Neubauer	